



FORMACIÓN GTM

Universidad de Cádiz

2021



01 GUADALTEL, PLATAFORMA Y
MÓDULO G-TM

02 LICENCIA DE ESTUDIOS
POR MENOS DE TRES
MESES (LEM_01)

03 FLUJOGRAMA

04 TURNO DE DUDAS
Y PREGUNTAS

LE
C
INDIC
N

01

- **GUADALTEL**
- **PLATAFORMA**
- **GESTOR DE EXPEDIENTES
(G-TM)**



GUADALTEL Y PLATAFORMA

https://pre-plataforma.uca.es/gmenu/main/menu.htmjsessionId=jb96h8jYyD7c2sTxVXSJ_4mUAa1WfIU8Li7ko62h.guapfpre?cid=15

80%



Universidad de Cádiz **G-JOSSO**

 Español ▾

Acceso con adAS para PAS y PDI

Para acceder usando otro sistema pulse el botón correspondiente.

Acceder adAS

Acceso para personal de informática interno

Ingrese sus credenciales y pulse sobre el botón *Acceder*:

Usuario

Contraseña

Acceder

[¿Ha olvidado la contraseña?](#)



GUADALTEL Y PLATAFORMA

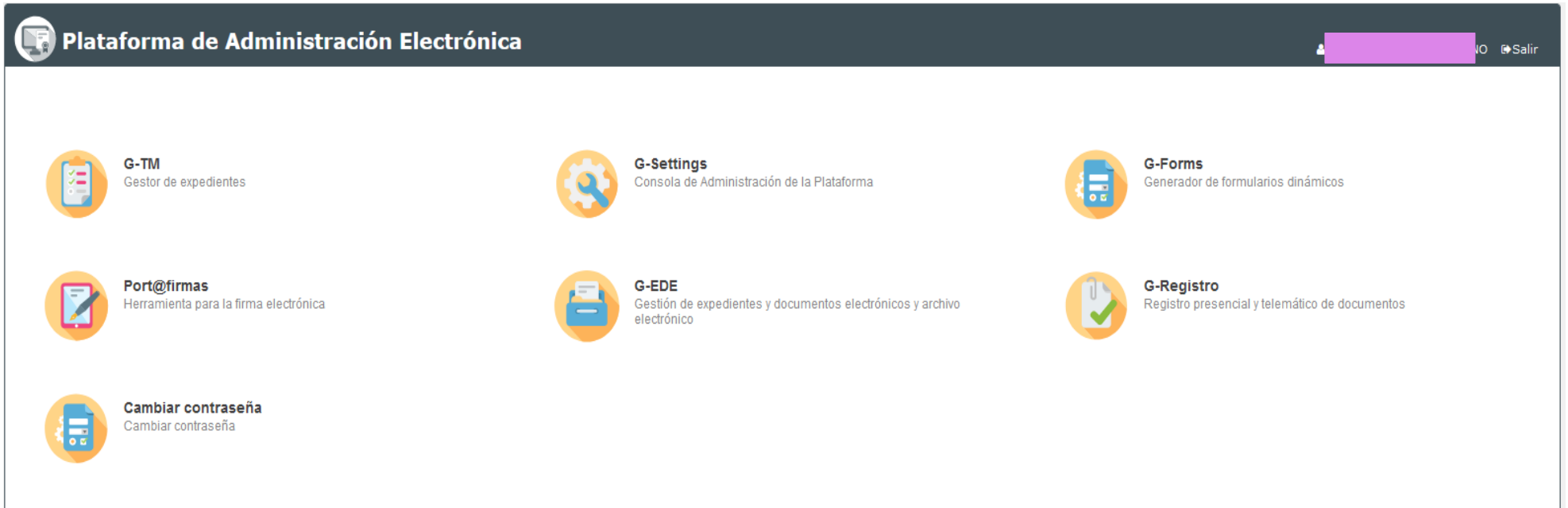

Plataforma de Administración Electrónica

Salir

- G-TM**
Gestor de expedientes
- G-Settings**
Consola de Administración de la Plataforma
- G-Forms**
Generador de formularios dinámicos
- Port@firmas**
Herramienta para la firma electrónica
- G-EDE**
Gestión de expedientes y documentos electrónicos y archivo electrónico
- G-Registro**
Registro presencial y telemático de documentos
- Cambiar contraseña**
Cambiar contraseña



GUADALTEL Y PLATAFORMA

USUARIO ejemplo: E [REDACTED]
PUESTO DE TRABAJO ejemplo: Gestor
ORGANISMO ejemplo: Universidad de Cádiz

Selección puesto de trabajo

ⓘ Debe seleccionar el puesto de trabajo con el que desea trabajar en el sistema:

- ADMINISTRATIVO (Universidad de Cádiz)
- DIRECTOR_AREA (Varios organismos...)
- GESTOR (Varios organismos...)
- TECNICO (Universidad de Cádiz/.../Área de Personal)

[Volver](#)

Selección puesto de trabajo

ⓘ Debe seleccionar el organismo con el que desea trabajar en el sistema:

- Universidad de Cádiz/Rector
- Universidad de Cádiz/.../Gerencia
- Universidad de Cádiz/.../Área de Personal
- Universidad de Cádiz/.../Servicio de Organización, Desarr
- Universidad de Cádiz
- Universidad de Cádiz/Dep. Biología

[Volver](#)

Es posible tener un mismo PUESTO DE TRABAJO en diferentes ÁREAS/DEPARTAMENTOS/UNIDADES ORGÁNICAS



BANDEJA DE EXPEDIENTES DEL ÁREA/DEPARTAMENTO/UNIDAD ORGÁNICA EN LA QUE YO, COMO USUARIO GESTOR, TRABAJO

← Ocultar filtros ▾ 🔔 Avisos 13

🔊	👤	★	Número	Título	Fase	Interesado	Datos registro	Organismo	🔔	📄
🔊	👤		2021/LEM_01/000102	Presentación telemática: nº registro 202100...	Fin procedimiento.		2021000379 - 24/05/2021 16:58:39	Dep. Biología	🔔 1	Tramitación
🔊	👤		2021/LEM_01/000101	Presentación telemática: nº registro 202100...	Revisión de la solicitud		2021000367 - 21/05/2021 08:58:37	Dep. Biología		Tramitación
🔊	👤		2021/LEM_01/000095	Presentación telemática: nº registro 202100...	Informe favorable		2021000325 - 17/05/2021 17:14:57	Dep. Biología		Tramitación
🔊	👤		2021/PAC_01/000082	Presentación telemática: nº registro 202100...	Estudio de la documentación, Incorporación...		2021000321 - 17/05/2021 12:37:59	Dep. Biología		Tramitación
🔊	👤		2021/LEM_01/000093	Presentación telemática: nº registro 202100...	Informe favorable		2021000320 - 17/05/2021 12:32:20	Dep. Biología		Tramitación
	👤		2021/PAC_01/000080	Prueba	Inicio de oficio			Dep. Biología		Tramitación
🔊	👤		2021/PAC_01/000070	Presentación telemática: nº registro 202100...	Estudio de la documentación		2021000295 - 11/05/2021 14:27:27	Dep. Biología		Tramitación
🔊	👤		2021/LEM_01/000086	Presentación telemática: nº registro 202100...	Informe favorable		2021000294 - 11/05/2021 14:12:27	Dep. Biología	🔔 2	Tramitación
🔊	👤	☆	2021/LEM_01/000085	Presentación telemática: nº registro 2...	Informe favorable		2021000292 - 11/05/2021 14:08:58	Dep. Biología	🔔 2	Tramitación
🔊	👤		2021/LEM_01/000084	Presentación telemática: nº registro 202100...	Informe favorable		2021000289 - 11/05/2021 13:33:34	Dep. Biología	🔔 1	Tramitación
🔊	👤		2021/LEM_01/000083	Presentación telemática: nº registro 202100...	Revisión de la solicitud	Blan...	2021000290 - 11/05/2021 13:59:38	Dep. Biología	🔔 1	Tramitación
🔊	👤		2021/LEM_01/000082	Presentación telemática: nº registro 202100...	Revisión de la solicitud		2021000286 - 11/05/2021 10:01:29	Dep. Biología	🔔 1	Tramitación
🔊	👤		2021/LEM_01/000081	Presentación telemática: nº registro 202100...	Subsanación de documentación		2021000271 - 10/05/2021 13:17:37	Dep. Biología	🔔 2	Tramitación
🔊	👤		2021/LEM_01/000080	Presentación telemática: nº registro 202100...	Informe favorable		2021000267 - 10/05/2021 11:46:48	Dep. Biología	🔔 1	Tramitación
🔊	👤		2021/LEM_01/000079	Presentación telemática: nº registro 202100...	Informe favorable		2021000264 - 07/05/2021 15:03:05	Dep. Biología	🔔 2	Tramitación





PROCEDIMIENTO LEM_01

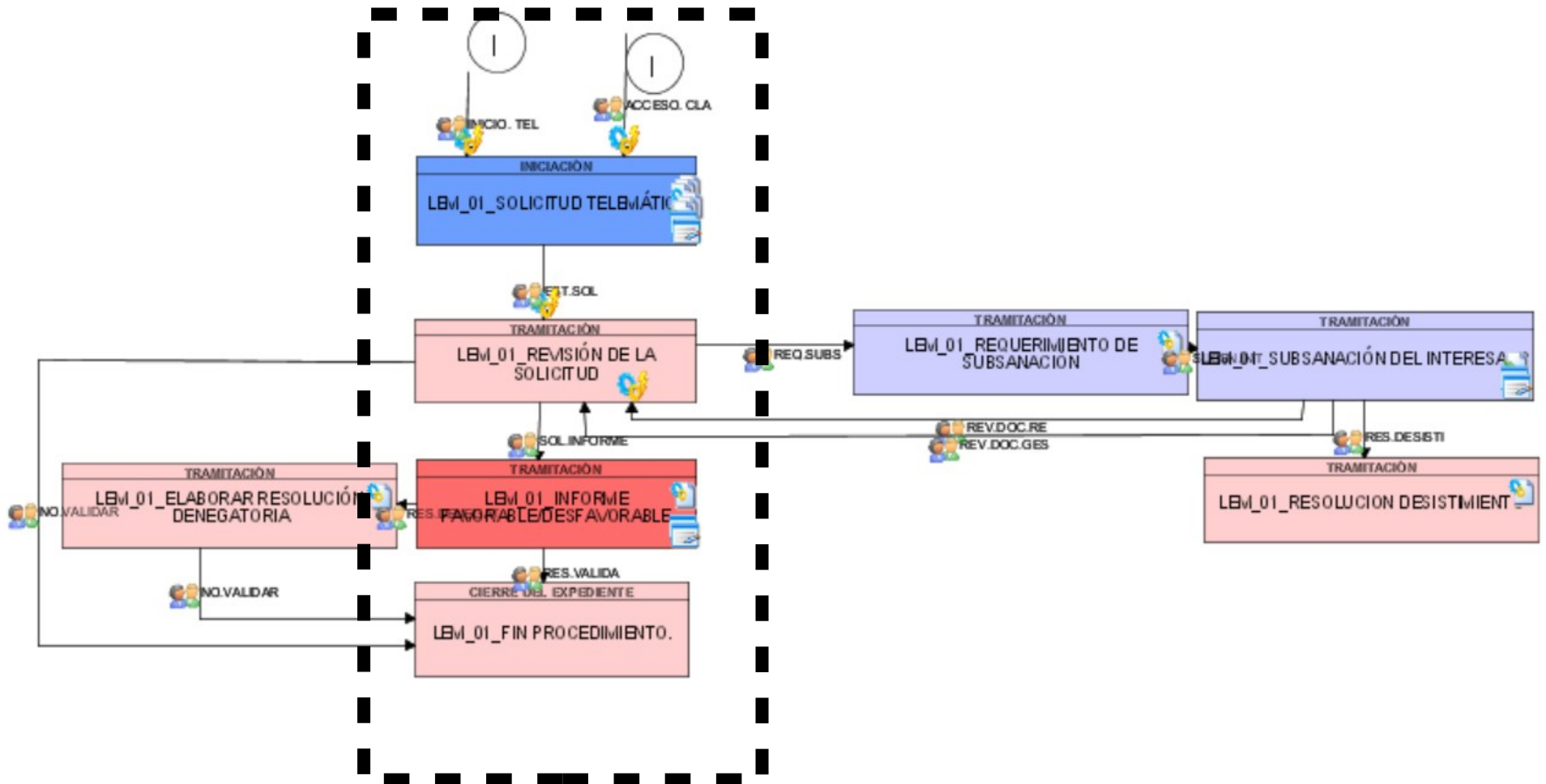

LICENCIA DE ESTUDIOS POR MENOS DE TRES MESES (LEM_01)

CARACTERÍSTICAS:

- Solicitud telemática (profesor) y creación automática del expediente.
- Órganos implicados: **Departamento responsable** (según área al que pertenece el solicitante profesor) y **Área de Personal**.
- Documentos de tramitación: solicitud (O.V.), informe (G-TM), resolución (G-TM), requerimiento de subsanación (G-TM).

03

FLUJOGRAMA.

¿CÓMO SE INICIA LA SOLICITUD DEL PROCEDIMIENTO LEM_01?



TRAMITACIÓN LEM_01-INICIO EN SEDE

 <https://pre-sede.uca.es/opencms/opencms/sede>

Universidad de Cádiz

 Catálogo de Servicios

 Carpeta Ciudadana

 Acceda a ...

Acceder

Acceso mediante certificado digital.

Pulse el siguiente botón para acceder a la aplicación usando su certificado digital.

 Acceder

Acceso mediante usuario y contraseña.



TRAMITACIÓN LEM_01-INICIO EN SEDE

Identif

 Catálogo de Servicios

 Carpeta Ciudadana

 Acceda a ...

 ¿Qué quieres buscar?

Otros han buscado:

- ¿Qué documentación debo presentar para realizar un trámite?
- ¿Cómo puedo modificar mis datos personales?
- ¿Cómo puedo acceder al catálogo de trámites?

 Ver todas las búsquedas

 Catálogo de Servicios

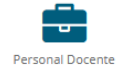

 Calendario Oficial

Mayo 2021						
Lu	Ma	Mi	Ju	Ví	Sá	Do
					1	2
3	4	5	6	7	8	9
10	11	12	13	14	15	16
17	18	19	20	21	22	23
24	25	26	27	28	29	30
31						

Perfil del contratante

BOUCA

Portafirmas

 Trámites más solicitados

- ★ Instancia Genérica
- ★ Certificado Académico Personal
- ★ Licencia de Estudios por menos de tres meses
- ★ Concurso de Méritos
- ★ Permisos y Licencias PDI
- ★ Procedimiento Genérico Convocatorias de Selección

 Enlaces de Interés



TRAMITACIÓN LEM_01-INICIO EN SEDE

Universidad de Cádiz

Catálogo de Servicios

Carpeta Personal

Acceda a ...

io

Trámites

Se están visualizando todos los trámites de la Clasificación por áreas

Contraer áreas

Personal de Administración

Procedimientos para el Personal de Administración



Concurso de Méritos

Solicitud de evaluación de méritos docentes



Procedimiento Genérico Convocatorias de Selección

Solicitud de participación en los procesos selectivos para el ingreso de determinada escala, mediante turno libre



Personal Docente

Procedimientos para personal docente



Licencia de Estudios por menos de tres meses

Concesión de licencia por periodo de tiempo inferior a tres meses al profesorado adscrito al Departamento para la realización de actividades docentes o investigadoras en una universidad, institución o centro nacional o extranjero



Permisos y Licencias PDI

Otorgamiento de permisos y licencias al Personal Docente e Investigador



Estudiantes

Procedimientos para estudiantes



Certificado Académico Personal

La solicitud de certificados académicos personales por parte de los estudiantes



Emisión del Título Oficial y/o SET

Permite la solicitud del título universitario oficial



Otros

Otros trámites



Instancia Genérica

Permite la presentación electrónica de cualquier escrito o solicitud, excepto aquellos para los que esté disponible un trámite telemático específico en el catálogo de trámites





TRAMITACIÓN LEM_01-INICIO EN SEDE

Asistente Paso (1 de 4) Paso (1 de 4)

Licencia de Estudios por menos de tres meses - Solicitud / Expediente: SOLICITUD:2021/LEM_01/000103

Salir Anterior Siguiente Finalizar

Mostrar otros datos de contacto

Selección como quiere actuar

En calidad de: Solicitante, usted presentará en su nombre la solicitud.

Datos del interesado

Tipo identificador:	NIF	Nº Identificador:	
Nombre:		Primer apellido:	
Segundo apellido:			

Datos de contacto

Pais:		Provincia:	
Municipio:		Tipo de vía:	
(*) Nombre de vía:		(*) Número:	
Escalera:		Piso:	
Puerta:		Letra:	
(*) Código postal:		Teléfono:	
Teléfono móvil:		Fax:	

(*) Correo electrónico

Datos personales que constarán como genéricos. Cuantos más rellene el interesado, más información tendrá la Universidad de Cádiz (UCA).



TRAMITACIÓN LEM_01- INICIO SEDE

Asistente Paso (2 de 4)

Licencia de Estudios por menos de tres meses - Solicitud / Expediente: SOLICITUD:2021/LEM_01/000103

Paso (2 de 4) Castellano

DATOS DEL SOLICITANTE **DATOS DE LA PETICIÓN** **AVISOS Y NOTIFICACIONES**

DATOS DEL SOLICITANTE

Tipo de documento de identificación (oculto)	NIF	Número de documento (oculto)	
Categoría	PROFESOR CONTRATADO DOCTOR	Dedicación	Completa
Departamento	BIOLOGIA		
Centro de adscripción	FACULTAD CIENCIAS DEL MAR Y AMBIENTALES		
Titulación que imparte	Biología	Asignatura que imparte	Biología Molecular
Curso y grupo	A2	Horario	los miércoles y viernes a las 09.00 horas

Volver Siguiente Salir

DATOS PRECARGADOS DE UXXI » SE AUTORELLENAN (ejemplo: departamento)

CAMPOS EDITABLES » PARA QUE EL SOLICITANTE PROFESOR COMPLETE LA INFORMACIÓN (ejemplo: titulación que imparte y asignatura, curso y grupo, horario)



TRAMITACIÓN LEM_01: INICIO SEDE

Asistente

Paso (2 de 4)

Licencia de Estudios por menos de tres meses - Solicitud / Expediente: SOLICITUD:2021/LEM_01/000103

Paso (2 de 4)

Castellano

✓ DATOS DEL SOLICITANTE

▶ FORMULARIO SOLICITUD

🕒 Documentación incorporada

📄 FIRMAR Y PRESENTAR

DATOS DEL SOLICITANTE **DATOS DE LA PETICIÓN** AVISOS Y NOTIFICACIONES

DATOS DE LA PETICIÓN

Objetivos de la petición (puede indicar hasta dos objetivos diferentes)

a. Objetivo de la petición

Asistencia a congreso

b. Objetivo de la petición

Asistencia a congreso

Programa de movilidad

Ayuda EDUCA

País de destino

España

Ciudad

Sevilla

Universidad

Sevilla

Fecha inicio

25/05/2021

Fecha fin

03/06/2021

Durante su ausencia la actividad docente será desempeñada por

Teléfono de contacto durante la licencia

654444444

Descripción detallada del motivo de la petición

INTERCAMBIO LABORAL PROGRESO EUROPEO

Volver

Siguiente

Salir



TRAMITACIÓN LEM_01: INICIO SEDE

Asistente

Paso (2 de 4)

Licencia de Estudios por menos de tres meses - Solicitud / Expediente: SOLICITUD:2021/LEM_01/000103

Paso (2 de 4)

Castellano

✓ DATOS DEL SOLICITANTE

▶ FORMULARIO SOLICITUD

🕒 Documentación incorporada

📄 FIRMAR Y PRESENTAR

DATOS DEL SOLICITANTE DATOS DE LA PETICIÓN **AVISOS Y NOTIFICACIONES**

INFORMACIÓN DE AVISOS Y NOTIFICACIONES

Deseo que se me informe mediante el envío de un correo electrónico de los cambios en este expediente

Elija el medio de notificación por el cual desee ser notificado (solo para sujetos no obligados a recibir notificaciones telemáticas*):

Deseo que se me notifique de forma telemática.

Deseo que se me notifique por correo certificado al domicilio antes indicado.

*Nota: Según el artículo 14 de la Ley 30/2015, están obligados a relacionarse electrónicamente: a) Las personas jurídicas. b) Las entidades sin personalidad jurídica. c) Quienes ejerzan una actividad profesional para la que se requiere colegiación obligatoria, en ejercicio de dicha actividad profesional. d) Quienes representen a un interesado que esté obligado a relacionarse electrónicamente. e) Los empleados de las Administraciones Públicas para los trámites y actuaciones que realicen con ellas por razón de su condición de empleado público.

LOPD

En cumplimiento de lo dispuesto en la Ley Orgánica 3/2018 de Protección de datos personales y garantía de los derechos digitales, se le facilita la siguiente información básica sobre Protección de Datos:

- Responsable del tratamiento: La Universidad de Cádiz - Paseo Carlos III, nº 9, 11003 Cádiz.
- Finalidad: Tramitación de su solicitud y del procedimiento administrativo correspondiente.
- Legitimación: La Universidad de Cádiz tratará sus datos personales en base en el cumplimiento de una obligación legal o en el cumplimiento de una misión realizada en interés público o en el cumplimiento de poderes públicos conferidos a La Universidad de Cádiz.
- Destinatarios: Sus datos se comunicarán únicamente para la tramitación de su solicitud, sin perjuicio del cumplimiento de las obligaciones legales impuestas a la Universidad de Cádiz. En todo caso, la cesión y comunicación de sus datos personales se realizará con sujeción a la normativa en materia de protección de datos personales.
- Derechos: Usted puede ejercer los siguientes derechos: acceso, rectificación, oposición, supresión, limitación, portabilidad y a no ser objeto de decisiones individuales automatizadas, incluida la elaboración de perfiles, así como a presentar una reclamación ante el Delegado de Protección de Datos de la Universidad de Cádiz o ante el Consejo de Transparencia y Protección de Datos de Andalucía (<https://www.ctpandalucia.es/es>). Puede encontrar los modelos y más información en la página web <https://lppd.uca.es/ejercicio-de-derechos/>
- Conservación: Se conservarán durante el tiempo necesario para cumplir con la finalidad para la que se recabaron y para determinar las posibles responsabilidades que se pudieran derivar de dicha finalidad y del tratamiento de los datos, además de los periodos establecidos en la normativa de archivos y documentación.

Puede consultar la información ampliada en <https://secretariageneral.uca.es/actividades-del-tratamiento/>

Volver

Siguiente

Salir



TRAMITACIÓN LEM_01: INICIO SEDE

Inicio » Personal Docente » Licencia de Estudios por menos de tres meses

- Asistente Paso (3 de 4)
- ✓ DATOS DEL SOLICITANTE
 - ✓ FORMULARIO SOLICITUD
 - ▶ Documentación incorporada
 - FIRMAR Y PRESENTAR

Licencia de Estudios por menos de tres meses - Solicitud / Expediente: SOLICITUD:2021/LEM 01/000103

Paso (3 de 4)

Salir





Anterior

Siguiente

Finalizar

Documentación

A continuación puede incorporar la documentación necesaria para la tramitación del expediente.

- | | |
|--|----------------------------|
|  DOCUMENTACION ADJUNTA
«Documento no incorporado» | Incorporar |
|  DOCUMENTO DE ACEPTACIÓN DEL PROFESOR QUE SUSTITUIRÁ EN SU ACTIVIDAD DOCENTE DURANTE EL PERIODO DE DISFRUTE DE LA LICENCIA O DE LA NO EXISTENCIA DE ACTIVIDAD DOCENTE QUE SUSTITUIR DURANTE EL CITADO PERIODO
«Documento no incorporado» | Incorporar |
|  DOCUMENTO QUE ACREDITE EL DESPLAZAMIENTO QUE SE REALIZA (ACEPTACIÓN DE PONENCIA, INSCRIPCIÓN EN CONGRESO, PROGRAMA DE LAS JORNADAS, ETC.)
«Documento no incorporado» | Incorporar |
|  INCORPORAR DOCUMENTO DE IDENTIFICACION
«Documento no incorporado» | Incorporar |
|  INCORPORAR DOCUMENTO DE REPRESENTACION
«Documento no incorporado» | Incorporar |

Salir

Anterior

Siguiente

Finalizar

1. LA DOCUMENTACIÓN ADJUNTA PUEDE SER OBLIGATORIA O NO.
2. SE REGISTRARÁ JUNTO CON LA SOLICITUD QUE ESTAMOS RELLENANDO.
3. SE INCORPORARÁ YA REGISTRADA Y AUTOMATICAMENTE AL EXPEDIENTE.



TRAMITACIÓN LEM_01- INICIO SEDE

Asistente Paso (4 de 4)

- ✓ DATOS DEL SOLICITANTE
- ✓ FORMULARIO SOLICITUD
- Documentación incorporada
- ▶ **FIRMAR Y PRESENTAR**

Licencia de Estudios por menos de tres meses - Solicitud / Expediente: SOLICITUD:2021/LEM_01/000103 Paso (4 de 4)

Salir Anterior Siguiente Finalizar

Firma

A continuación se va a proceder a firmar los documentos que se muestran. Una vez realizado este paso no podrá modificar ninguno de dichos documentos. Por favor, compruebe que todos los datos se corresponden con los indicados por usted y pulse sobre el botón 'Firmar'.

SOLICITUD TELEMÁTICA
Nombre: LEM_01_SOLICITUD_TELMÁTICA.pdf
Tipo: application/pdf

Este documento se va a firmar. Descargar

Este documento se va a registrar.

Documento 1 de 1

1 de 2 Tamaño automático

 Universidad de Cádiz
LICENCIA POR ESTUDIOS DE MENOS DE TRES MESES

CÓDIGO DE EXPEDIENTE: SOLICITUD:2021/LEM_01/000103

DATOS DEL SOLICITANTE		
PRIMER APELLIDO:	SEGUNDO APELLIDO:	NOMBRE:
[Redacted]		

Para visualizar correctamente los documentos, necesita Adobe Reader.
Si no lo tiene instalado, pulse sobre el icono para descargarlo.



Firmar y Presentar

Salir Anterior Siguiente Finalizar

UNA VEZ CUMPLIMENTADO FORMULARIO Y ADJUNTADO ANEXOS (EN SU CASO) » EL PROFESOR DEBERÁ FIRMAR Y PRESENTAR.

SE GENERARÁ UNA INSTANCIA CON N° REGISTRO, UN JUSTIFICANTE /RECIBÍ Y UN N° EXPEDIENTE ABIERTO.



TRAMITACIÓN LEM_01:INICIO SEDE

INSTANCIA CON Nº REGISTRO, UN JUSTIFICANTE /RECIBÍ Y UN Nº EXPEDIENTE ABIERTO.

Detalle de la solicitud / expediente

Descripción	
Solicitud / Expediente:	2021/LEM_01/000103 Eliminar
Título:	Presentación telemática: nº registro 2021000380
Tipo de solicitud:	LICENCIA DE ESTUDIOS POR MENOS DE TRES MESES
Fecha de alta:	25/05/2021
Estado actual:	TRAMITACIÓN
Organismo:	Dep. Biología

Historia		
Situación	Fecha	Observaciones
En trámite	25/05/2021	

Interesados		
Interesado	Razón de interés	
[Redacted]	Solicitante	

Documentación			
	RECIBI Nombre : recibi_2021000380.pdf	Estado: «Firmado»	Fecha: 25/05/2021 Descargar
	\$SOLICITUD TELEMÁTICA Nombre : LEM_01_SOLICITUD TELEMÁTICA.pdf	Estado: «Firmado»	Fecha: 25/05/2021 Descargar i -



TRAMITACIÓN LEM_01:INICIO SEDE

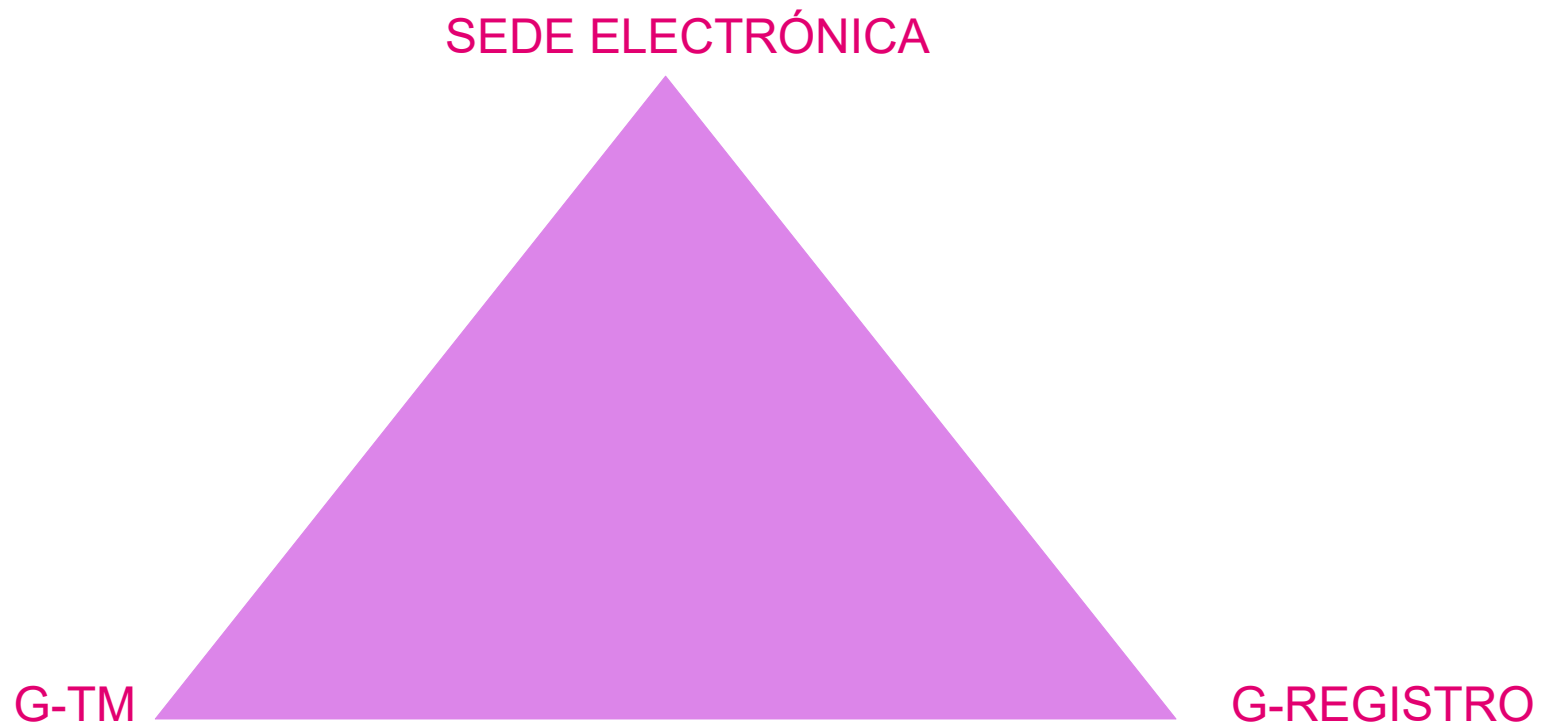

TRAS LA PRESENTACIÓN DE LA SOLICITUD POR PARTE DEL PROFESOR (SOLICITANTE)...



- ¿Dónde va a parar esa solicitud?
- ¿Queda registrada?
- ¿Cómo reviso la solicitud?
- ¿Cómo la valido o la invalido?



GUADATEL Y PLATAFORMA

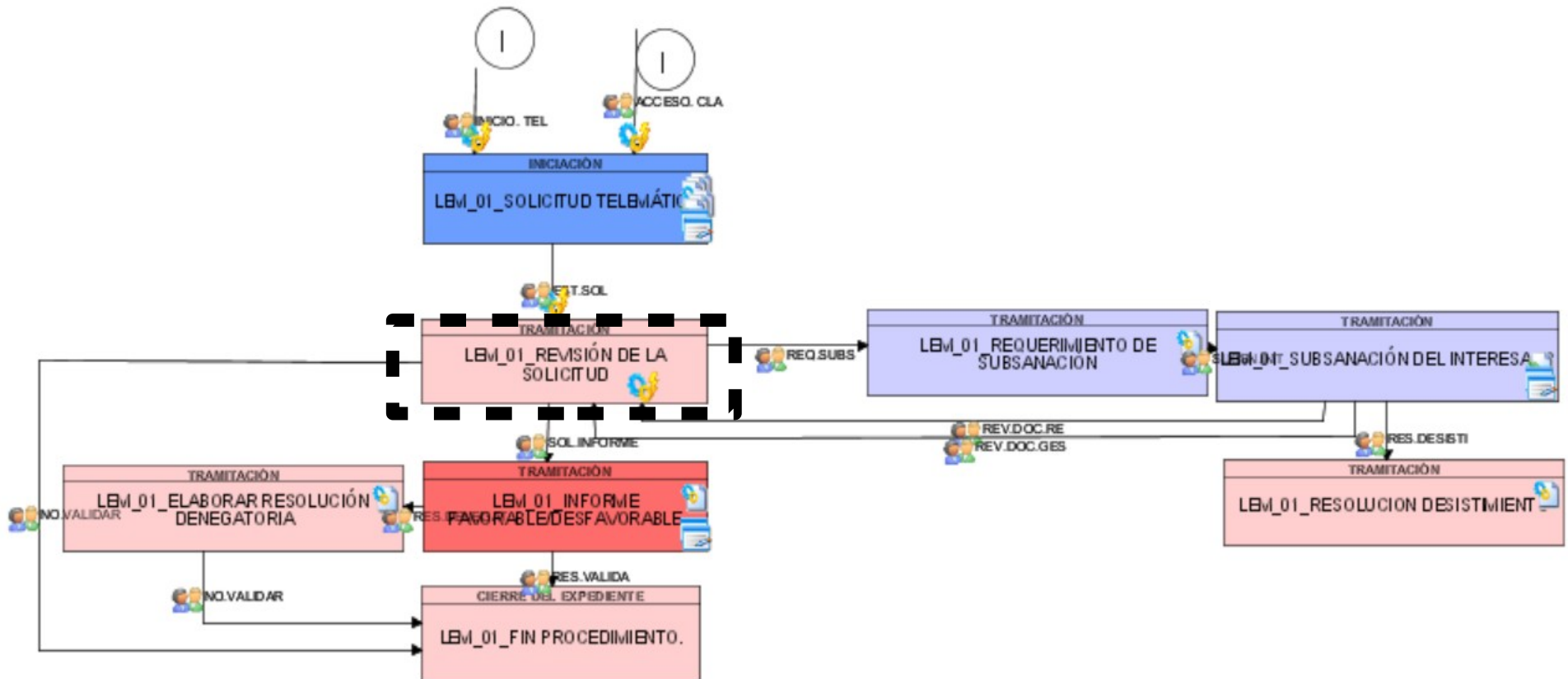

¿QUÉ PODRÁ HACER EL GESTOR? ¿CÓMO DEBERÁ TRAMITAR LA VALIDACIÓN O LA NO VALIDACIÓN?

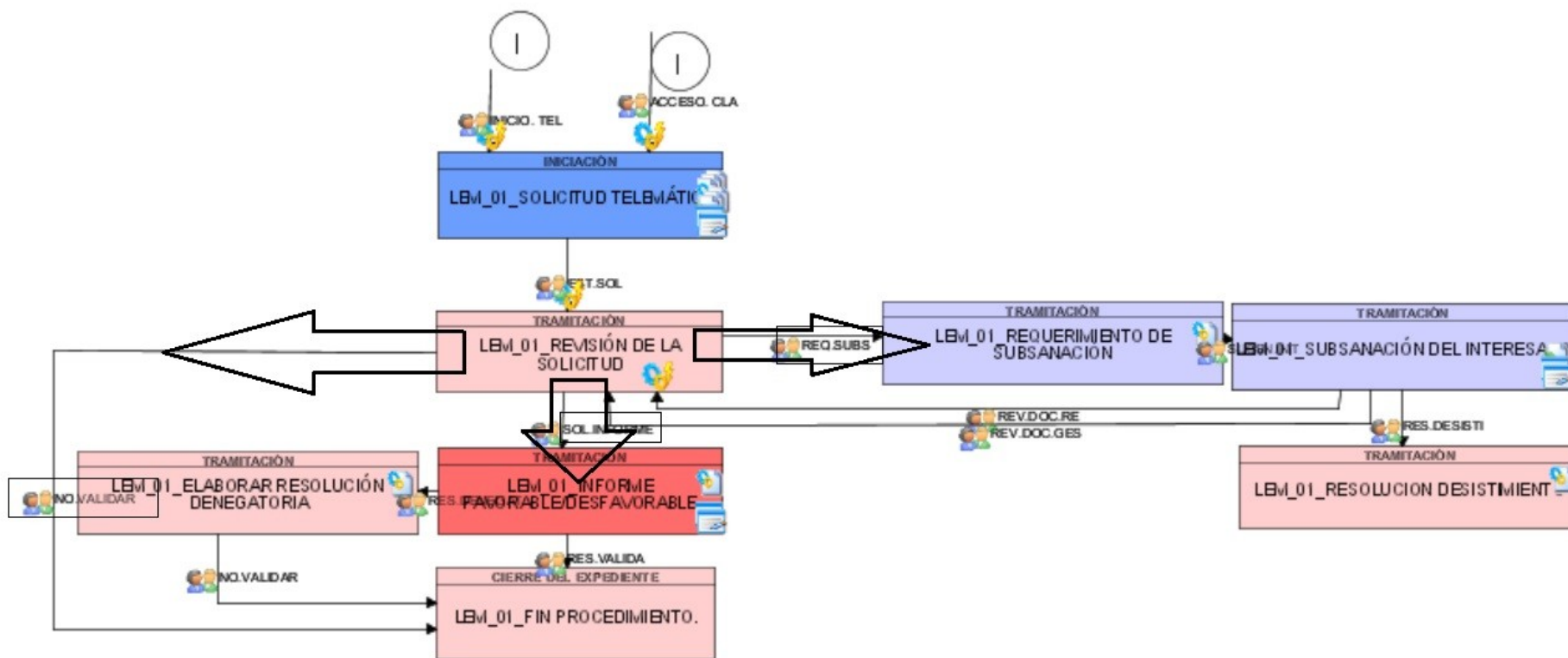



TRAMITACIÓN LEM_01: VALIDACIÓN

Selección puesto de trabajo

ⓘ Debe seleccionar el organismo con el que desea trabajar en el sistema:

- Universidad de Cádiz/Rector
- Universidad de Cádiz/.../Gerencia
- Universidad de Cádiz/.../Área de Personal
- Universidad de Cádiz/.../Servicio de Organización, Desarr
- Universidad de Cádiz
- Universidad de Cádiz/Dep. Biología

↩ Volver

TaskManager

BLANCA CATALINA MONINO -
GESTOR (Universidad de Cádiz/Dep. Biología)

Ocultar filtros		Número	Título	Fase	Datos registro	Organismo	Avisos	Tramitación
		2021/LEM_01/000103	Presentación telemática: nº registro 2...	Revisión de la solicitud	2021000380 - 25/05/2021	Dep. Biología		
		2021/LEM_01/000102	Presentación telemática: nº registro 202100...	Fin procedimiento.	2021000379 - 24/05/2021 16:58:39	Dep. Biología		
		2021/LEM_01/000101	Presentación telemática: nº registro 202100...	Revisión de la solicitud	2021000367 - 21/05/2021 08:58:37	Dep. Biología		
		2021/LEM_01/000095	Presentación telemática: nº registro 202100...	Informe favorable	2021000325 - 17/05/2021 17:14:57	Dep. Biología		
		2021/PAC_01/000082	Presentación telemática: nº registro 202100...	Estudio de la documentación, Incorporación...	2021000321 - 17/05/2021 12:37:59	Dep. Biología		
		2021/LEM_01/000093	Presentación telemática: nº registro 202100...	Informe favorable	2021000320 - 17/05/2021 12:32:20	Dep. Biología		
		2021/PAC_01/000080	Prueba	Inicio de oficio		Dep. Biología		
		2021/PAC_01/000070	Presentación telemática: nº registro 202100...	Estudio de la documentación	2021000295 - 11/05/2021 14:27:27	Dep. Biología		
		2021/LEM_01/000086	Presentación telemática: nº registro 202100...	Informe favorable	2021000294 - 11/05/2021 14:12:27	Dep. Biología		
		2021/LEM_01/000085	Presentación telemática: nº registro 2...	Informe favorable	2021000292 - 11/05/2021 14:08:58	Dep. Biología		
		2021/LEM_01/000084	Presentación telemática: nº registro 202100...	Informe favorable	2021000289 - 11/05/2021 13:33:34	Dep. Biología		
		2021/LEM_01/000083	Presentación telemática: nº registro 202100...	Revisión de la solicitud	2021000290 - 11/05/2021 13:59:38	Dep. Biología		
		2021/LEM_01/000082	Presentación telemática: nº registro 202100...	Revisión de la solicitud	2021000286 - 11/05/2021 10:01:29	Dep. Biología		
		2021/LEM_01/000081	Presentación telemática: nº registro 202100...	Subsanación de documentación	2021000271 - 10/05/2021 13:17:37	Dep. Biología		
		2021/LEM_01/000080	Presentación telemática: nº registro 202100...	Informe favorable	2021000267 - 10/05/2021 11:46:48	Dep. Biología		





TRAMITACIÓN LEM_01- VALIDACIÓN

[Inicio](#) / [Expedientes](#) / [Detalle](#) / [Resumen expediente](#)

Datos del expediente

[Asignar para trámite](#)
[Editar expediente](#)
[Asociar interesado](#)
[Evolución gráfica](#)
[Informe expediente](#)

Número	2021/LEM_01/000103	Título	Presentación telemática: n° registro 2021000380	Observaciones	[Redacted]
Procedimiento	Licencia de estudios por menos de tres meses	Versión proc.	Licencia de estudios por menos de tres meses (LEM_01)	Fase (Estado)	Revisión de la solicitud (Tramitación)
Fecha de alta	25/05/2021 22:20:29	Número registro	2021000380	Fecha registro	25/05/2021 22:20:29

[Resumen expediente](#)
[Detalle expediente](#)
[Documentación](#)
[Tramitación](#)
[Avisos](#)

Interesados del expediente

	Identificador	Nombre	Razón de Interés	Observaciones	Acciones
	[Redacted]	[Redacted]	Solicitante		Otros datos Eliminar

Historia del expediente

Fase (Estado)	Fecha entrada	Fecha salida	Usuario	Acciones
Solicitud telemática (Iniciación)	25/05/2021 22:04:56	25/05/2021 22:20:29	Ciudadano# Oficina Virtual	Consultar
Revisión de la solicitud (Tramitación)	25/05/2021 22:20:29		Ciudadano# Oficina Virtual	Consultar Deshacer fase

Organismos relacionados



TRAMITACIÓN LEM_01- VALIDACIÓN

ACCIONES SOBRE EL EXPEDIENTE

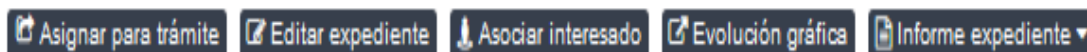

PESTAÑAS SOBRE EL EXPEDIENTE

FASE EN LA QUE ME ENCUENTRO y en su caso, LAS TAREAS que incluye, ¿CÓMO TRANSITO A LA SIGUIENTE FASE? Desde Finalizar

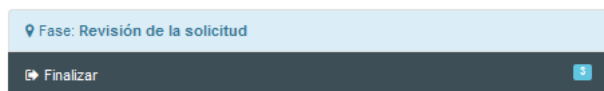

Y transitaré hacia
a. Requerimiento de subsanación
b. La invalidez y el fin del procedimiento
c. La validez del procedimiento (vía usual)

A continuación se muestran los posibles cambios de estado que se pueden realizar sobre el expediente:

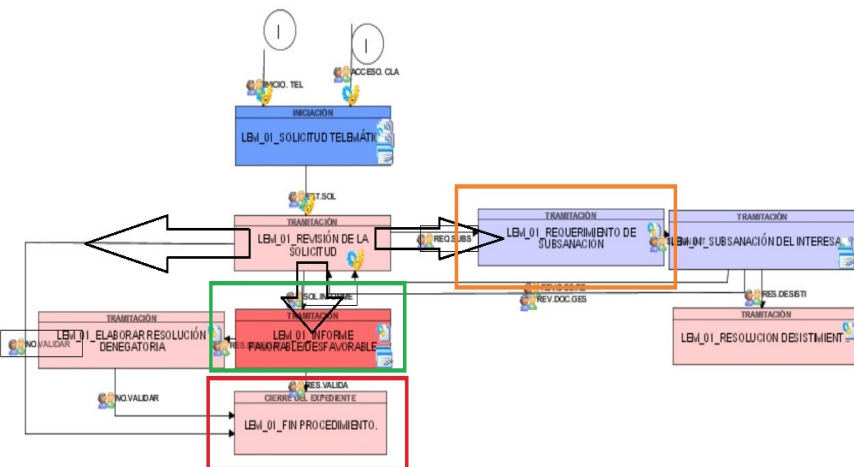
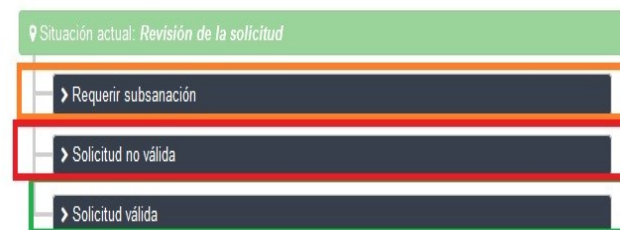



OTROS CASOS Y FUNCIONALIDADES

1. Expedientes iniciados de oficio

Nuevo expediente

Sistema *	<input type="text" value="Universidad de Cádiz"/>
Procedimiento *	<input type="text" value="INSTANCIA GENÉRICA"/>
Versión del procedimiento *	<input type="text" value="Instancia Genérica (PAC_01)"/>
Situación inicial *	<input type="text" value="INICIO DE OFICIO"/>
Título *	<input type="text" value="EXPEDIENTE DE OFICIO"/>
Observaciones	<input type="text"/>
	<small>250 caracteres restantes.</small>
Órgano creador *	<input type="text" value="Universidad de Cádiz"/>
Órgano responsable	<input type="text" value="Universidad de Cádiz"/>
Órgano asignado *	<input type="text" value="Universidad de Cádiz"/>

Usuario asignado

Órgano	Usuario	Acciones
Universidad De Cádiz		Editar

Aceptar Cancelar

**PROCESO
PARA EL
ARCHIVO DEL
EXPEDIENTE**

**2. El archivo de los
expedientes**



Archivar expediente

Fecha de archivo



PROCESO PARA EDITAR EL ARCHIVO DEL EXPEDIENTE



Archivar expediente

Fecha de archivo



Observaciones



04

TURNO DE DUDAS Y PREGUNTAS



GRACIAS

Sevilla

Pastor y Landero, 19
41001 Sevilla
tel +34 954 56 25 40

Madrid

Gran Vía, 6 - 4ª pl.
28013 Madrid (España)
tel +34 91 524 74 75

Santiago de Chile

San Antonio, 19 Of. 401
Santiago (Chile)
+56 2 2664 62 63